

Rollixo io

Mise en route
simplifiée



• Branchement câble alimentation moteur	p. 3
• Câblage système antichute	p. 4
• Câblage barre palpeuse filaire	p. 5
• Vérification sens de rotation	p. 6
• Réglage des fins de course	p. 7-11
• Mémorisation barre palpeuse Radio	p. 12-13
• Mise en place de l'aimant (barre palpeuse radio)	p. 14
• Reconnaissance de l'aimant	p. 15-16
• Mémorisation émetteur	p. 17
• Câblage des différents organes	p. 18
• Branchement cellule photoélectriques LAKAL	p. 19
• Effacement de tous les émetteurs	p. 20
• Effacement de l'émetteur barre palpeuse	p. 21
• Activation/désactivation du buzzer alarme	p. 22



Travail hors tension

Couper toute source d'alimentation électrique.

Le non-respect de cette consigne entraîne un risque pour la vie et l'intégrité corporelle des personnes.

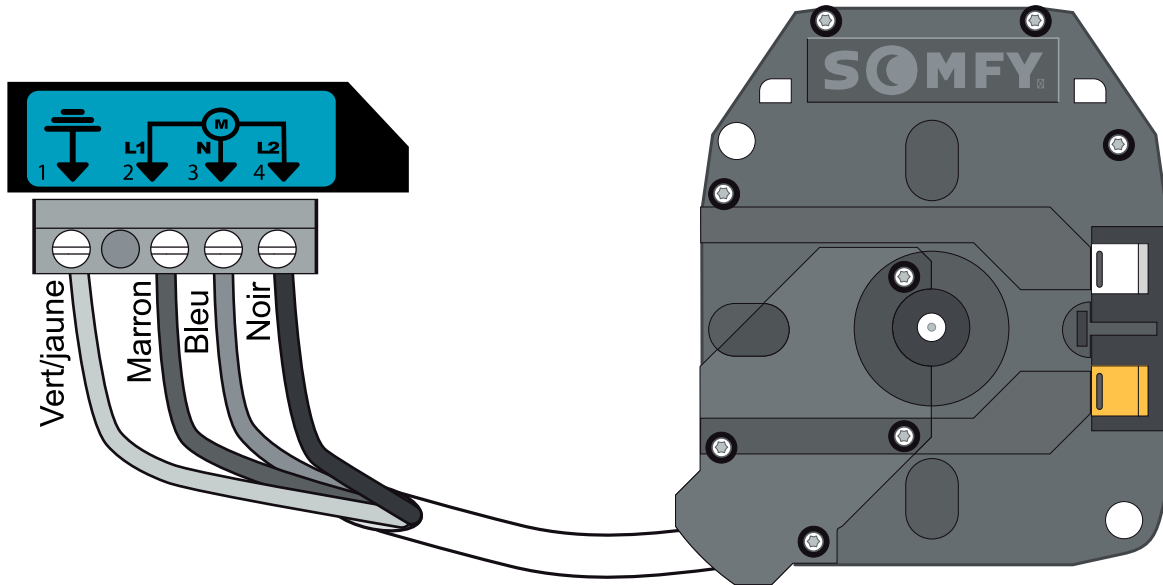

**Danger
électrique**



Travail hors tension

Couper toute source d'alimentation électrique.

Le non-respect de cette consigne entraîne un risque pour la vie et l'intégrité corporelle des personnes.

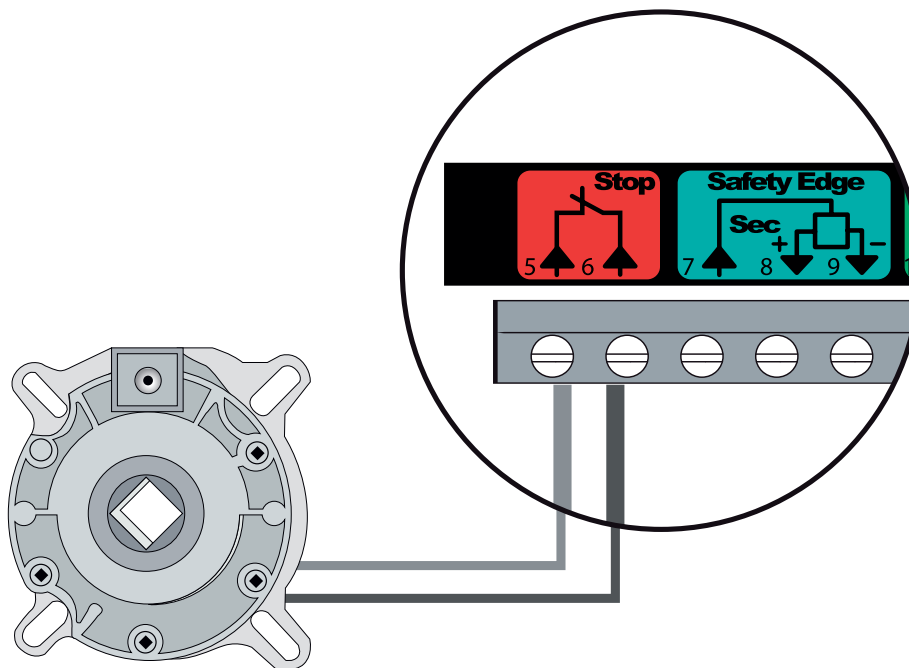

Source: notice d'installation Rollixo io Somfy



**Danger
électrique**



Travail hors tension

Couper toute source d'alimentation électrique.

Le non-respect de cette consigne entraîne un risque pour la vie et l'intégrité corporelle des personnes.

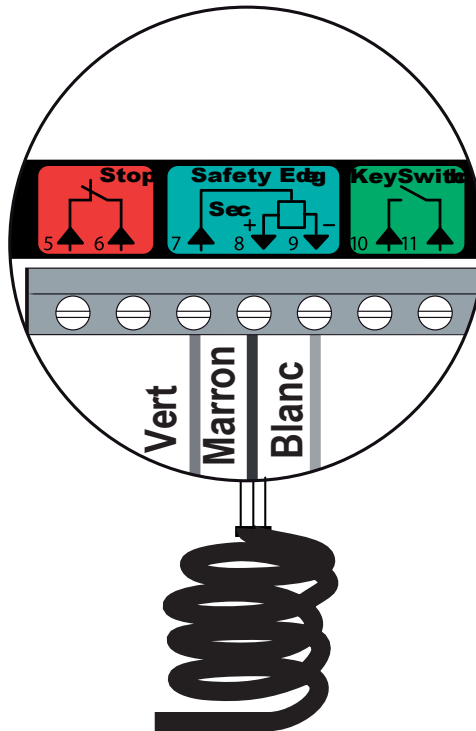

Position dipswitch 4 récepteur

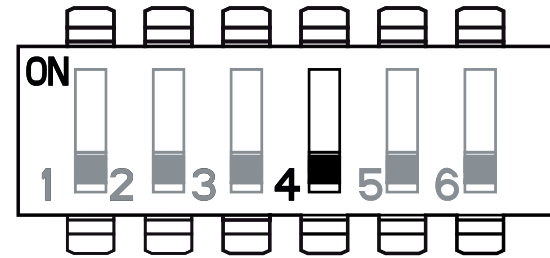

Fonction test de la barre palpeuse : mettre en place la résistance sur bornes 7 et 8



**Danger
électrique**

Vérification du sens de rotation

Il sera possible d'inverser le sens de rotation via le boîtier Rollixo sans avoir à intervenir sur le câblage effectué auparavant

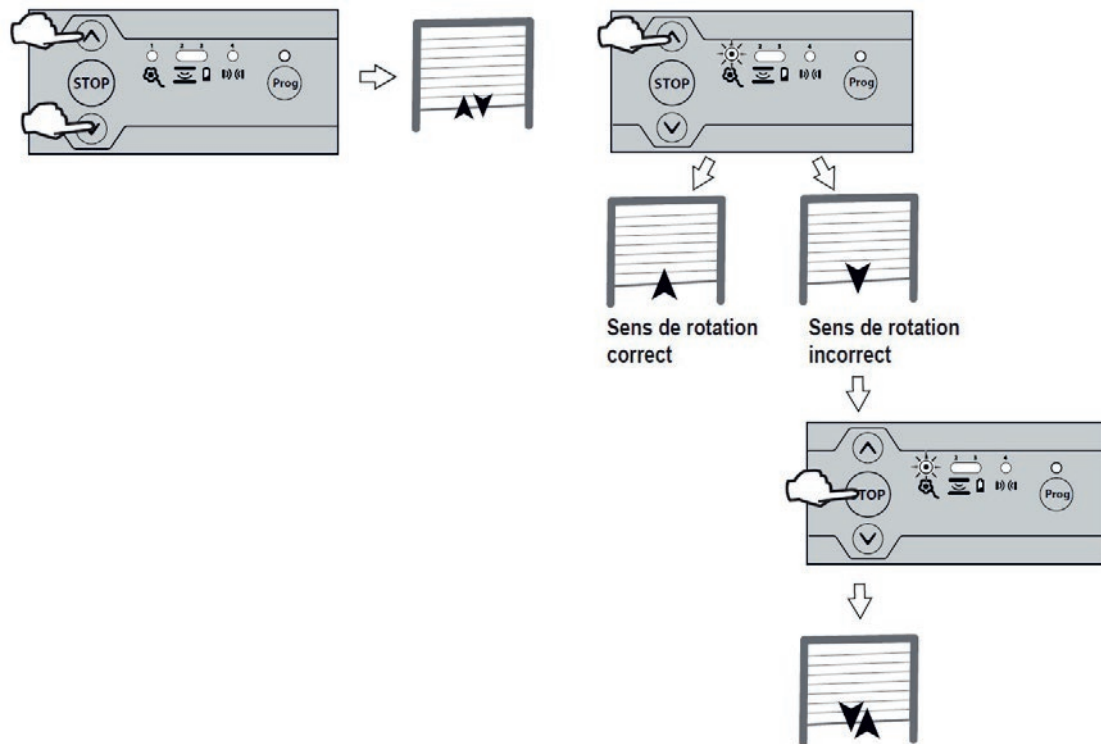

Procéder aux réglages fins de courses soit via un câble de montage, soit via le boîtier de gestion Rollixo

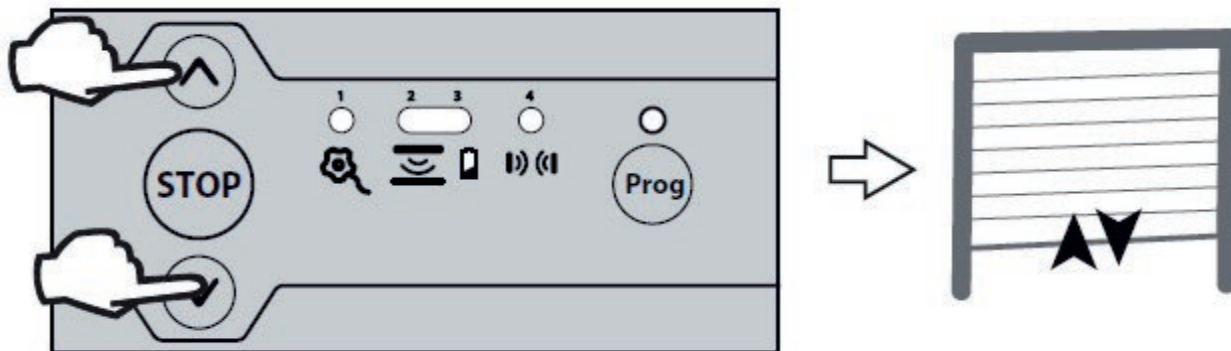

Réglage des fins de course via boîtier Rollixo

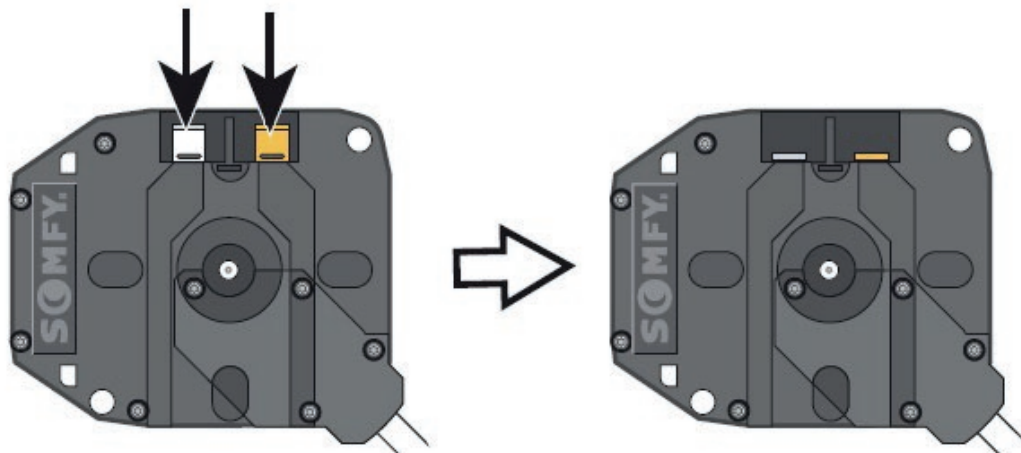
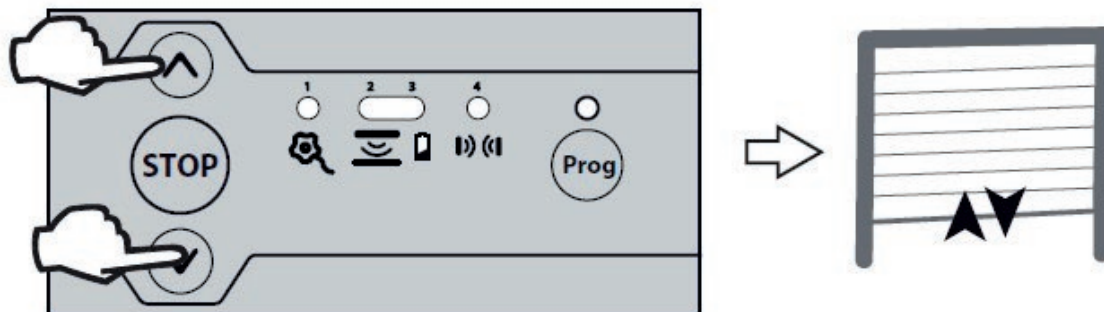

Source: notice d'installation Rollixo io Somfy

Réglage des fins de course via boîtier Rollixo

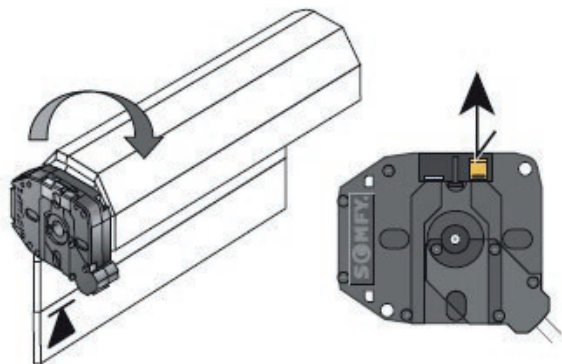
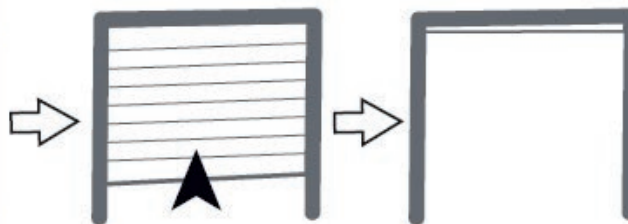
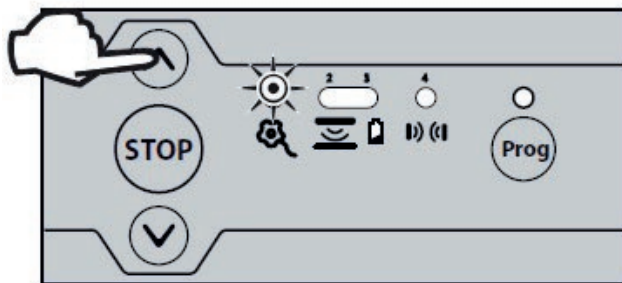

ou

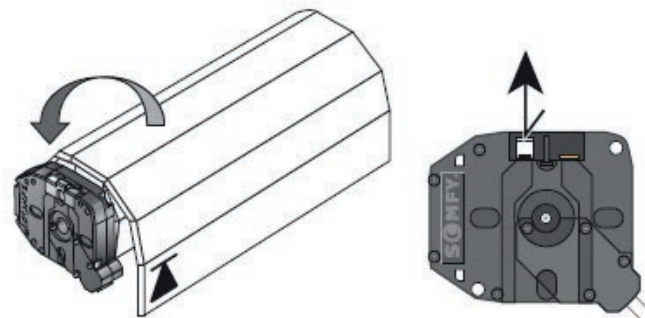

Source: notice d'installation Rollixo io Somfy

Réglage des fins de course via boîtier Rollixo

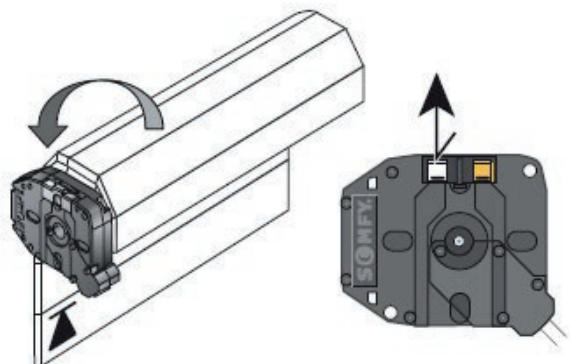
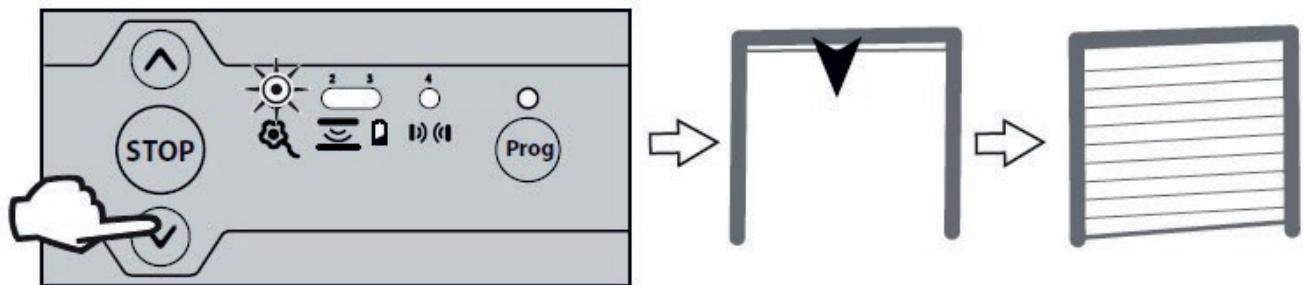

ou

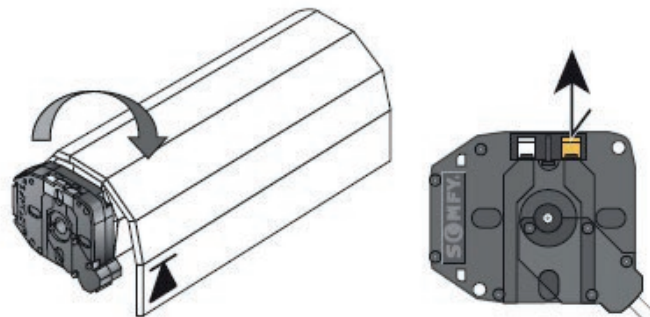

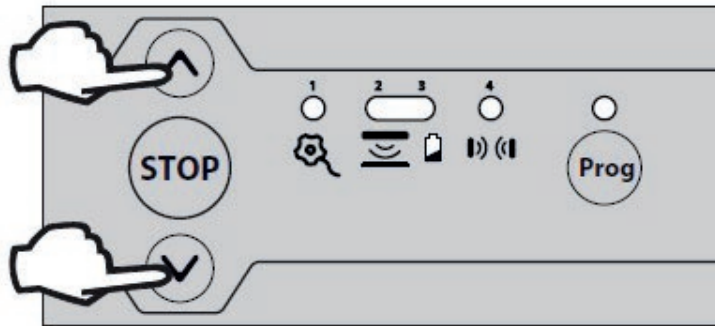

ou

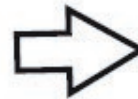
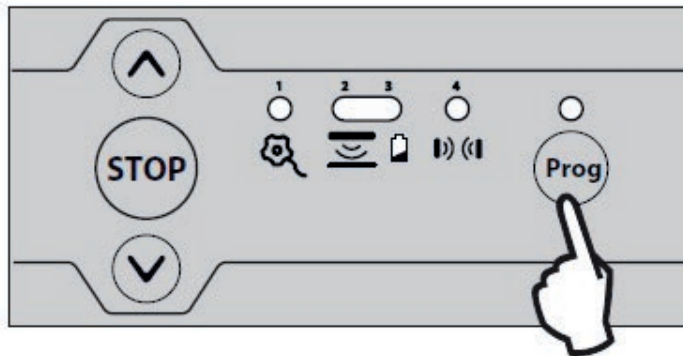

Mémorisation barre palpeuse Radio

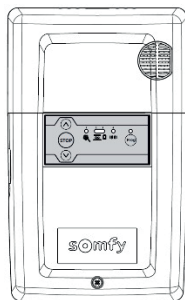

Appuyer sur « Prog »
3 secondes

Source: notice d'installation Rollixo io Somfy

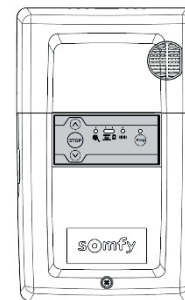

Le voyant « Prog »
s'allume

Sous réserves d'erreurs ou de modifications.

Toujours situé à droite
vue intérieure
Alimentation par pile 3,6V

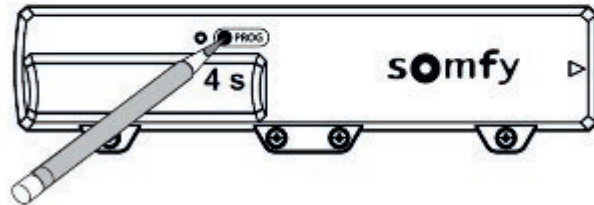

Appuyer sur « Prog » de
l'émetteur 4 secondes

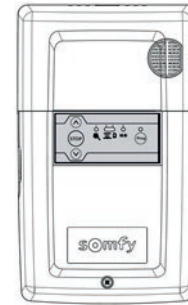

Le voyant « Prog » clignote
puis s'éteint

Source: notice d'installation Rollixo io Somfy

Mise en place de l'aimant (barre palpuse radio)

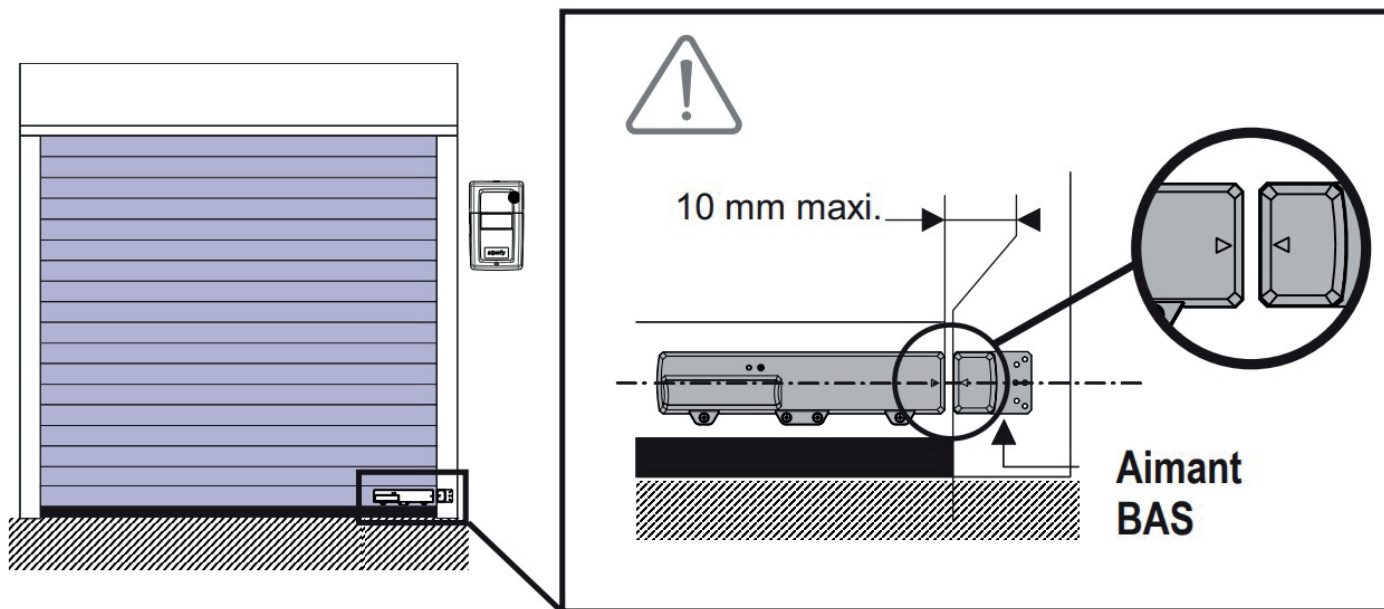

Source: notice d'installation Rollixo io Somfy



Il est impératif de respecter la procédure suivante pour un fonctionnement de la porte en toute sécurité.

La porte doit être en position intermédiaire pour commencer la procédure de reconnaissance des aimants.

Ne pas appuyer sur la barre palpable pendant la procédure de reconnaissance des aimants

Reconnaissance de l'aimant

Faire un cycle complet (ouverture puis fermeture) en utilisant les touches ▲ et ▼

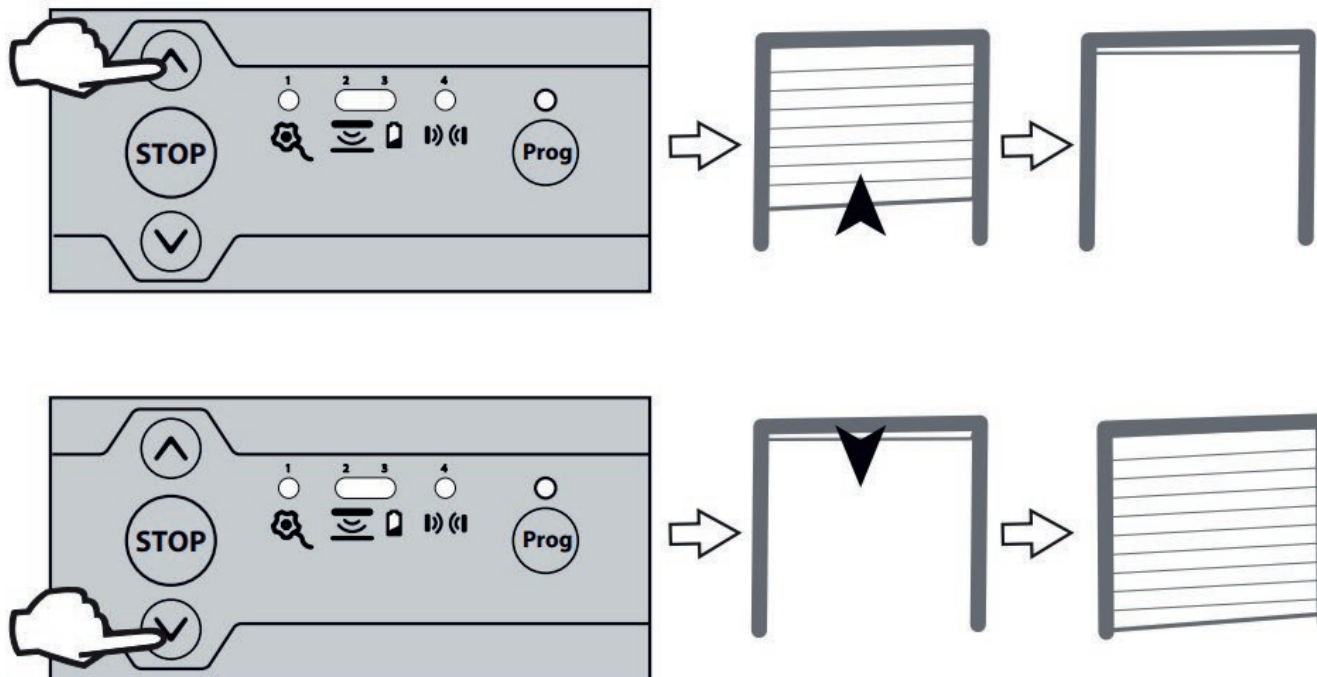

Source: notice d'installation Rollixo io Somfy

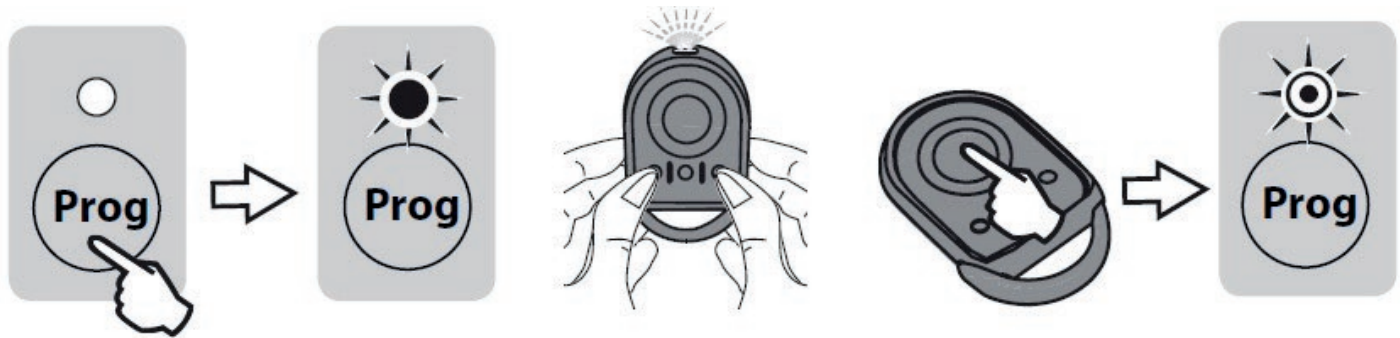

L'émetteur dispose de 4 canaux, veillez à sélectionner le bon canal lors du deuxième appui sur l'émetteur (les émetteurs présents dans le kit sont déjà mémorisés).

Câblages des différents organes



Travail hors tension

Couper toute source d'alimentation électrique.

Le non-respect de cette consigne entraîne un risque pour la vie et l'intégrité corporelle des personnes.

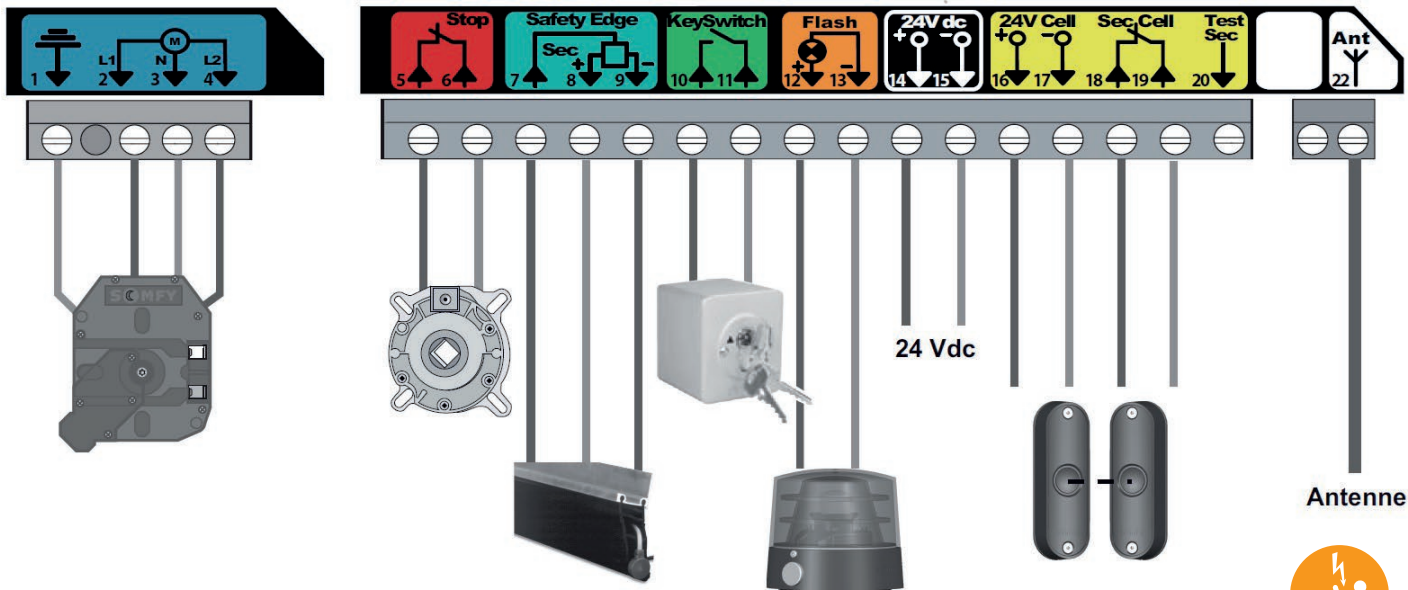

Si pas de cellule, pont sur bornes 18 et 19 !

Source: notice d'installation Rollixo io Somfy





Travail hors tension

Couper toute source d'alimentation électrique.

Le non-respect de cette consigne entraîne un risque pour la vie et l'intégrité corporelle des personnes.

Référence LAKAL : L6119/012



**Danger
électrique**

Effacement de tous les émetteurs

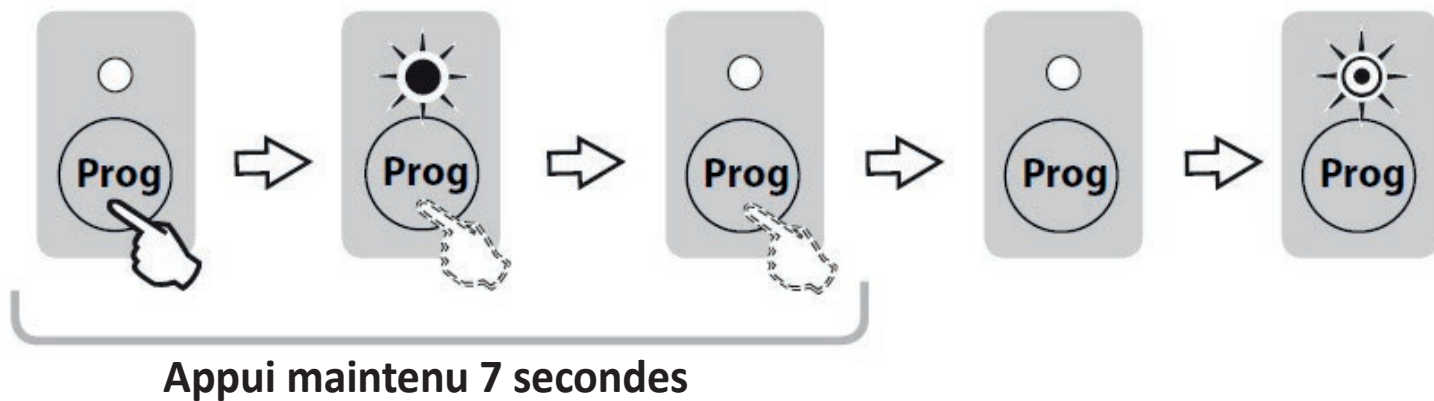

Source: notice d'installation Rollixo io Somfy

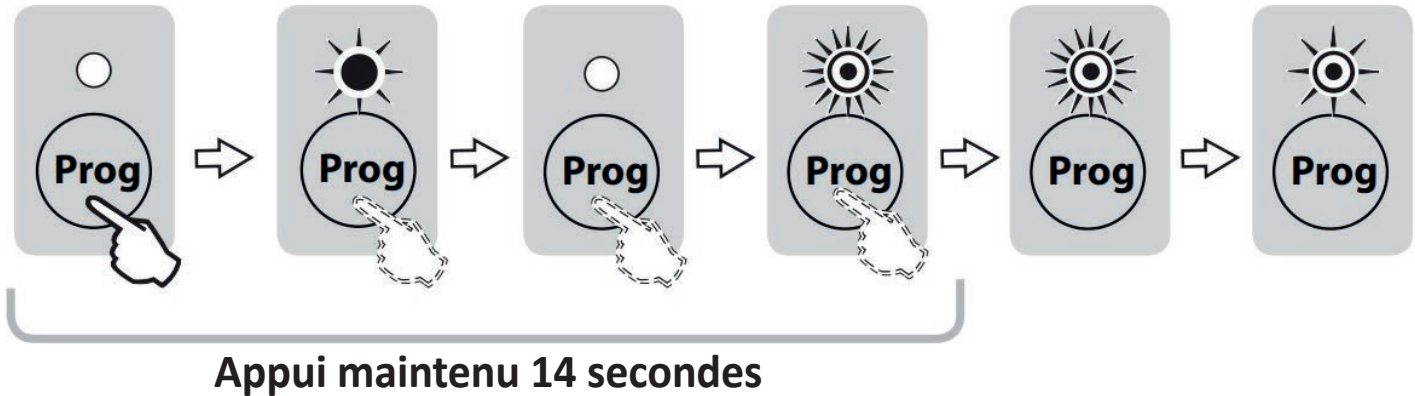

Source: notice d'installation Rollixo io Somfy

Activation/Désactivation du buzzer alarme

Maintenir les touches STOP et BAS en même temps jusqu'au signal (kit 5.2 et 5.3 activé par défaut)

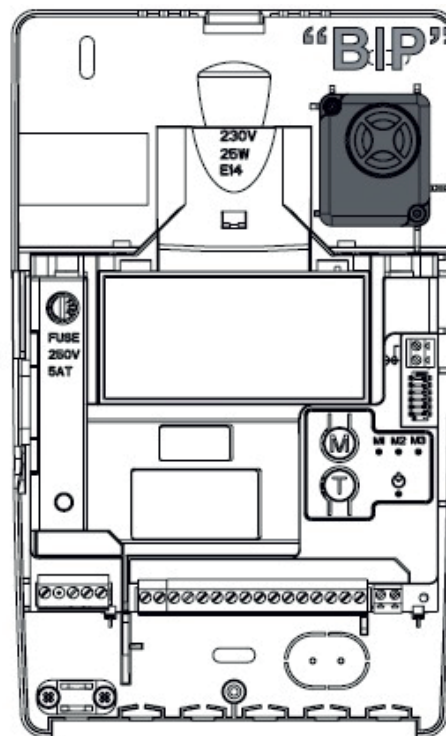
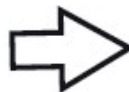
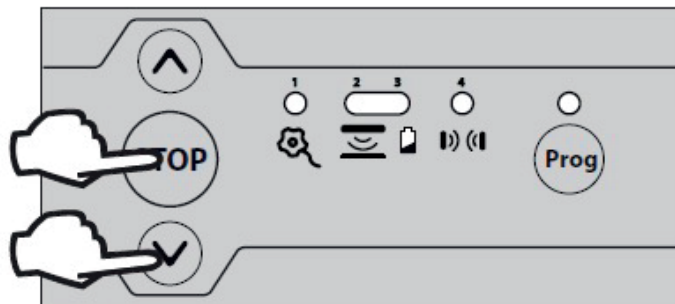



**La partie graphique et les textes de ce document ont été réalisés avec le plus grand soin.
Nous déclinons cependant toute responsabilité pour d'éventuelles erreurs et leurs conséquences.**

Cette fiche d'information ne se substitue en aucun cas à la notice du fabricant.



LAKAL GmbH
Am Pitzberg 2
66740 SARRELOUIS - Allemagne
www.lakal.fr