

# Modèle plissé pour portes PPT1/5, PPT1/7, PPT1/9



## Instructions de montage pour modèle plissé fabriqué sur mesure

Remarque : si le modèle plissé n'a pas encore été fabriqué sur mesure, merci de demander les instructions de fabrication correspondantes.

Lisez attentivement ces instructions de montage ; nous déclinons toute responsabilité en cas de problème imputable à un montage incorrect. Utilisez pour le montage uniquement des vis en acier inoxydable.

Accessoires				Outillage recommandé				

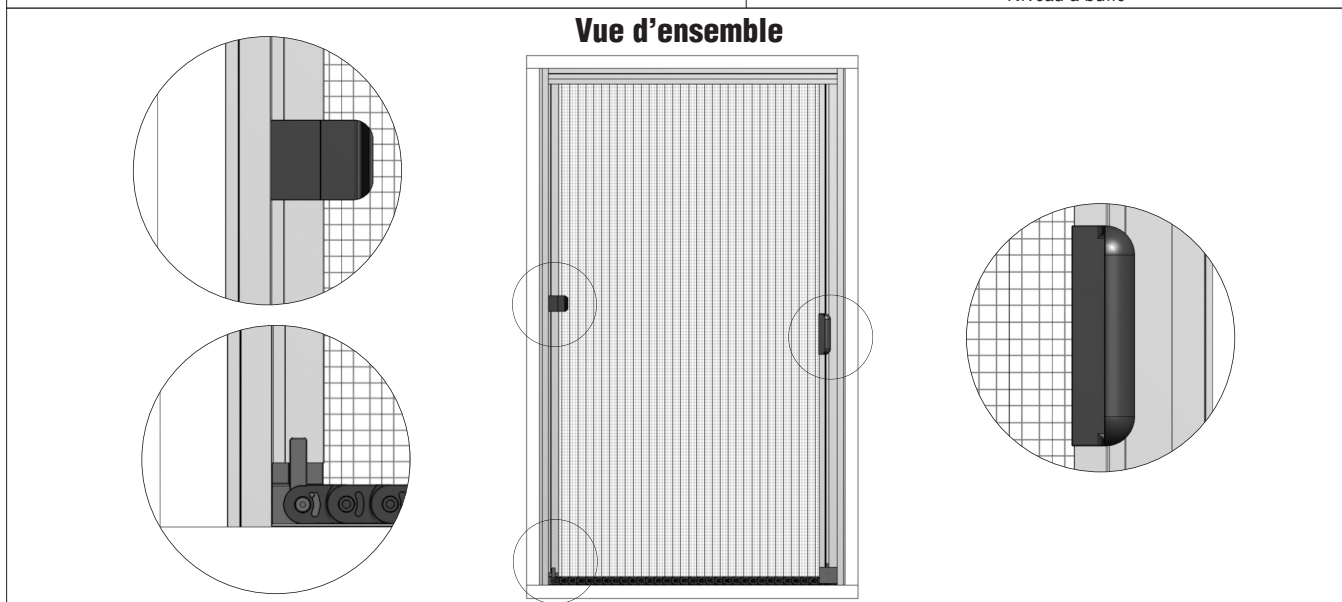

### 1 Perçages de montage du cadre de montage

(Si compris dans la fourniture, passer directement à l'étape 2)

Perçages de montage latéraux

Troisième perçage au centre ou sous le clip de fixation central. À partir d'une dimension de commande, hauteur de 2 300 mm, quatre perçages.

Percer les profilés de cadre latéraux avec un foret de ø 4,0 mm. Percer la première épaisseur du profilé avec la fraise.

Sur le côté de la bande magnétique, percer alternativement à gauche et à droite.

Pour les perçages de montage face avant, conserver les mêmes distances de perçage.

### 2 Installation du cadre

Insérer les joints-brosses dans le profilé de caisson 1, les couper à la mesure exacte et les bloquer.

Fixer le profilé de caisson et les profilés de cadre latéraux avec les vis RK 3,9 x 25 2.

Pour un cadre fermé, voir l'étape 2a.

# Modèle plissé pour portes PPT1/5, PPT1/7, PPT1/9

## Instructions de montage pour modèle plissé fabriqué sur mesure

### 2a Pour les modèles PPT1/9 : cadre de montage fermé

En option : en plus de l'étape 2, le profilé de cadre de montage inférieur (P10 42 12) est inséré dans le cadre de montage.

Pour les perçages de montage face avant, prévoir des perçages de montage à 100 mm en partant de l'extérieur et tous les 200 mm.

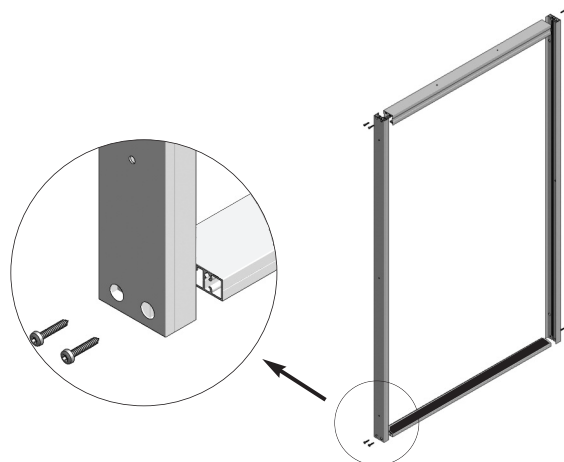

-  Percer des trous avec un foret de  $\varnothing$  4,0 mm et percer deux épaisseurs du profilé avec la fraise.

### 3 Fixation du cadre du modèle plissé

Placer le cadre du modèle plissé à l'horizontale et à la verticale dans l'embrasure ①. Marquer les emplacements de perçage à travers les orifices de montage et prépercer les trous à l'aide d'un foret à béton de  $\varnothing$  6 mm ②.

-  Insérer les chevilles fournies et fixer le profilé avec les vis RK 3,9 x 38.

-  Commencer par poser le profilé de coulisse en plastique sans le fixer et marquer les bords extérieurs pour faciliter le collage.

Coller le profilé de coulisse en plastique ③ entre les profilés du cadre.

-  Le support doit être exempt de graisse et de poussière !

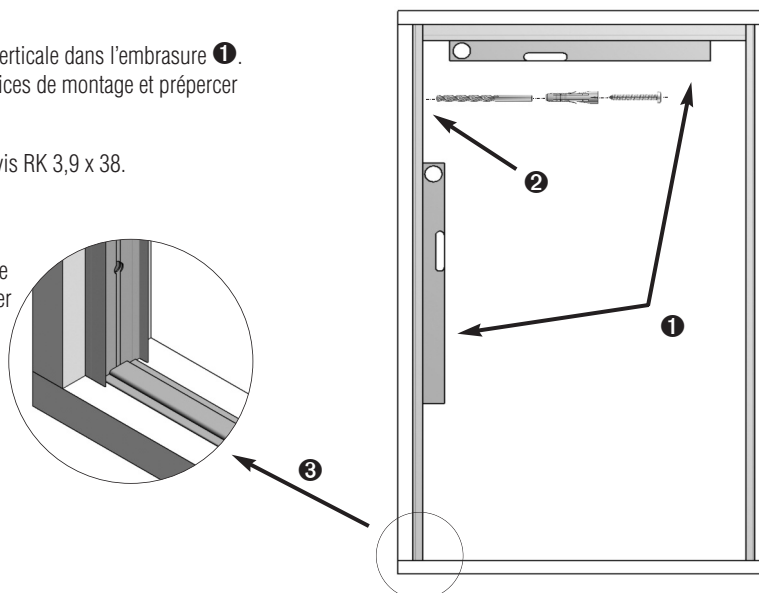

### 3a Pour les modèles PPT1/9 : cadre de montage fermé

Coller le profilé de coulisse en plastique au centre sur le profilé du cadre de montage inférieur. Respecter le procédé visé au point 3 ③.

### 3b Pour les modèles PPT1/7 : installation d'un profilé de coulisse oblique en plastique

Si le seuil de porte est incliné, utiliser le profilé de coulisse oblique en plastique (P10 42 51). Respecter le procédé visé au point 3. Les profilés latéraux du cadre de montage sont toujours fournis en coupe droite.

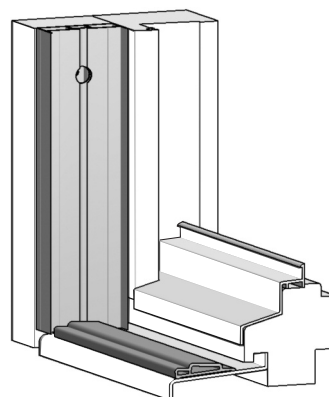

# Modèle plissé pour portes PPT1/5, PPT1/7, PPT1/9



## Instructions de montage pour modèle plissé fabriqué sur mesure

### 4 Montage du kit de modèle plissé

Déballer le kit et s'assurer que les bords de la toile ne sont pas restés collés ❶.



Ouvrir le côté chaîne de 200 mm maximum. Lisser les plis de la toile au niveau des bords avec les doigts afin d'éliminer toute partie de la toile qui serait éventuellement restée collée. Si nécessaire, passer les doigts entre les plis.

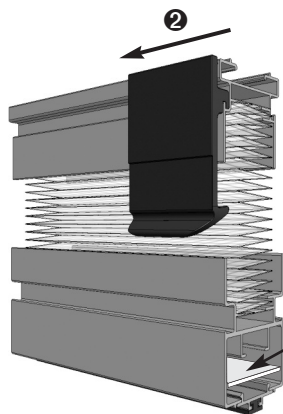

Insérer la fermeture du modèle plissé dans le profilé sans la bande magnétique par le haut, la glisser jusqu'au milieu ❷ et fermer la toile plissée. Tirer le cordon avec le renvoi et le tendeur de cordon à l'extérieur du modèle plissé à l'aide de la bande en carton ❸.

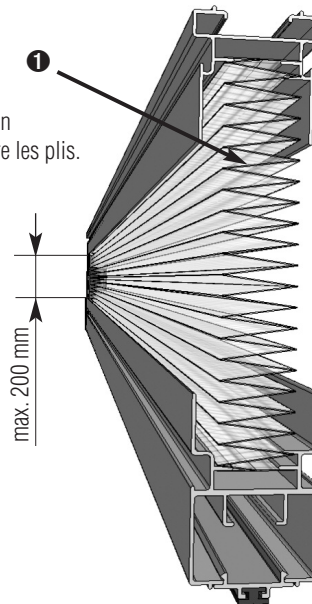

❗ Le cordon ne doit pas être noué/emmêlé !

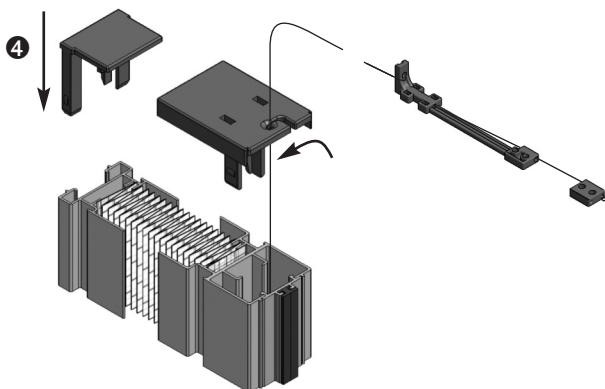

Insérer les capuchons supérieurs comme indiqué en ❹ et introduire le cordon. Attention à ne pas bloquer le cordon.

Insérer la toile plissée dans le profilé du cadre de montage latéral (d'abord en bas, puis en haut), l'aligner sur les clips de fixation ❺ et l'emboîter en poussant avec précaution.



Vous devez entendre un « clic » lorsque les clips de fixation sont engagés à leur place.

Pour démonter la toile plissée, engager le profilé latéral mobile dans la fermeture de la toile plissée et soulever la toile vers l'intérieur ou vers l'extérieur pour la dégager des clips de fixation.

Introduire le renvoi et le tendeur de cordon dans le profilé de caisson à travers les évidements ❻. Pousser le renvoi de cordon vers le côté fermeture jusqu'à la butée ❼ et serrer les deux vis à l'aide de la clé Allen. Tendre légèrement le cordon à l'aide du tendeur de cordon dans le sens opposé ❸ et serrer les tiges filetées.

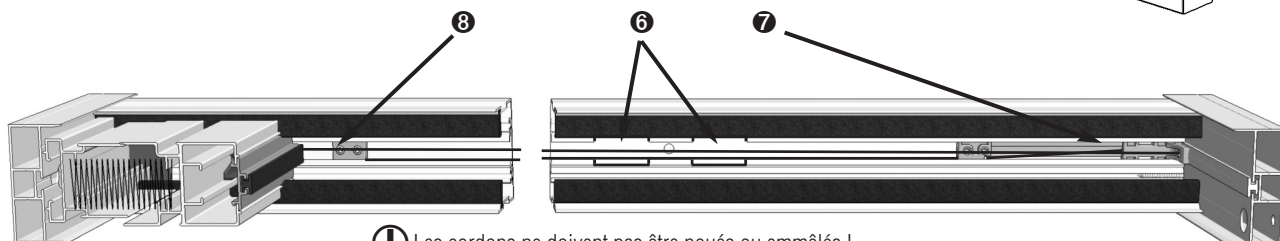
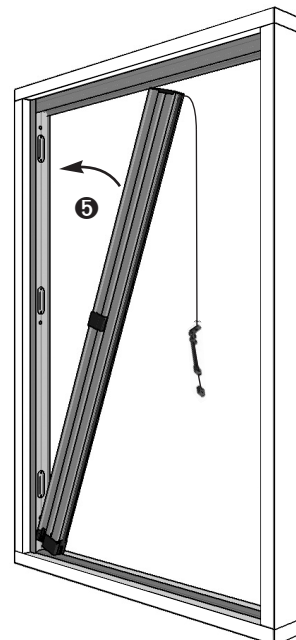

❗ Les cordons ne doivent pas être noués ou emmêlés !

# Modèle plissé pour portes PPT1/5, PPT1/7, PPT1/9

## Instructions de montage pour modèle plissé fabriqué sur mesure



❗ Si le cordon reste lâche alors que le tendeur est sorti jusqu'à la butée, il doit être raccourci.

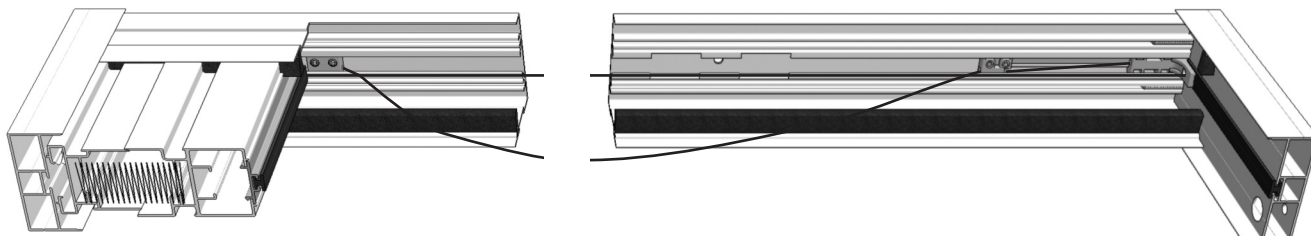

### 4a Raccourcissement du cordon (uniquement si le cordon est trop long)

Desserrer les tiges filetées du tendeur de cordon à l'aide de la clé mâle à six pans et faire reculer le tendeur de 10 cm environ (attention aux évidements). Tirer sur le cordon détendu jusqu'à ce qu'il soit tendu.

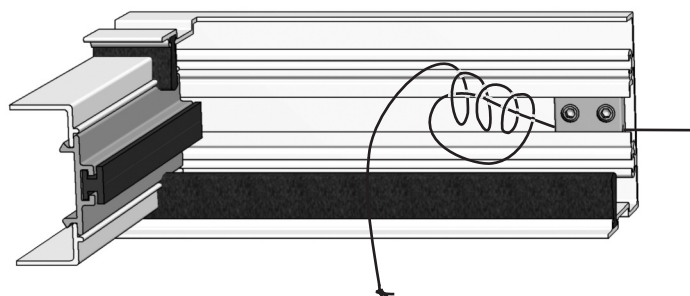
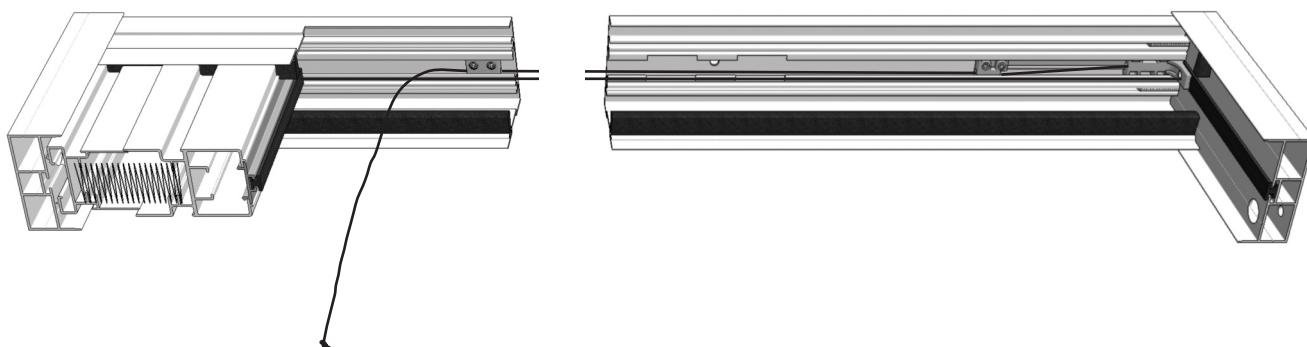

Nouer le cordon avant le tendeur à l'aide d'un triple nœud coulant et le serrer bien fort. Couper ensuite le reste du cordon d'environ 3 cm après le nœud.

Tendre légèrement le cordon à l'aide du tendeur de cordon tel qu'indiqué dans l'étape 4 point 8 et serrer les tiges filetées.

👍 Pour que le modèle plissé se déplace plus facilement, il est possible de desserrer un peu le tendeur de cordon.

En option : lorsqu'il y a suffisamment de place, engager la poignée dans le profil de vantail mobile et la placer à la verticale à la hauteur d'utilisation souhaitée. Déverrouiller la fermeture du modèle plissé et tester son fonctionnement en le fermant et en l'ouvrant. Si nécessaire, laisser un peu de jeu aux plis de la toile au niveau du cordon de guidage

Compte tenu de l'épaisseur de paroi plus fine due à la conception, les capuchons doivent être collés.

