

Instructions de montage



Modèle plissé pour portes PL1/5 avec cadre de montage **ouvert en bas**

Veillez impérativement suivre ces instructions !

Pour votre sécurité



- Veillez à ce que personne ne marche dans la zone située sous la porte pendant le montage.
- Lors de travaux sous des pièces ou des équipements de travail soulevés, ceux-ci doivent être protégés contre les chutes par des dispositifs appropriés.
- La moustiquaire ne convient pas comme protection contre les chutes.
- Le montage doit être effectué exclusivement par un personnel qualifié.



Indications générales



- Aucune modification, ajout ou transformation ne doit être effectuée sur le produit.
- Vérifier le bon état des pièces et l'exactitude de la livraison avant le montage. Aucune pièce endommagée, incomplète ou manifestement défectueuse ne doit être montée.



Veillez lire attentivement ces instructions de montage. Nous déclinons toute responsabilité en cas d'erreurs dues à un montage incorrect ! Utilisez pour le montage uniquement des vis en acier inoxydable.

Accessoires



Clé Allen
2,0 mm
17 06 24.20



RK 3,9 x 25
15 03 39.25.TX



Joint-brosse
4,8x13mm
122925,13

2 x

Outils et accessoires recommandés



Niveau
à bulle

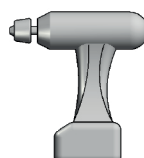

Perceuse-
visseuse
sans fil

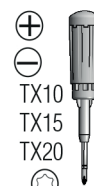

TX10
TX15
TX20
Tournevis



Foret pour
aluminium
HSS \varnothing 4,0 mm
Foret à pierre
 \varnothing 6 mm Fraise
 \varnothing 9,8 mm



Marqueur de
trous profonds
17 03 60

Accessoires

Fournis uniquement dans le cas de commandes avec des perçages de montage !



RK 3,9 x 38
15 03 39.38.TX



Cheville
fonctionnelle
universelle



Capuchon
14 23 91

Coupe horizontale

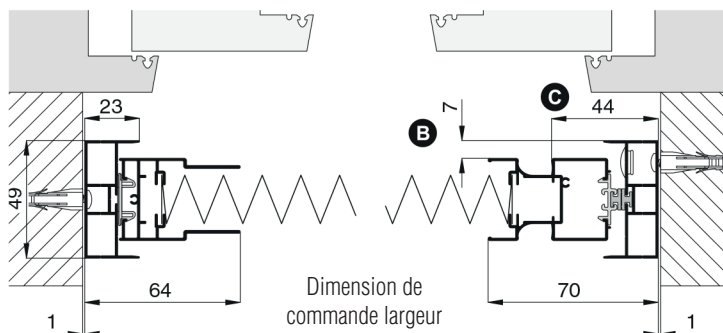

Coupe verticale

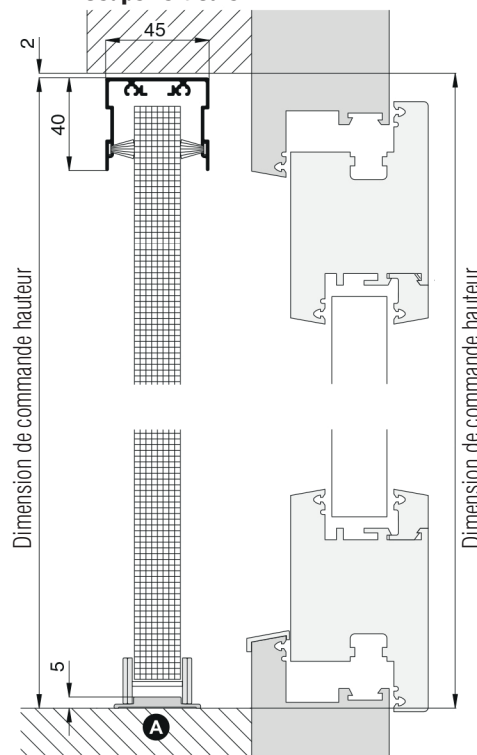

Instructions de montage

Modèle plissé pour portes PL1/5 avec cadre de montage **ouvert en bas**

LAKAL



1 Perçages de montage du cadre de montage (Perçages de montage latéraux)

Perçages de montage latéraux

(Si compris dans la fourniture, passer directement à l'étape 2)

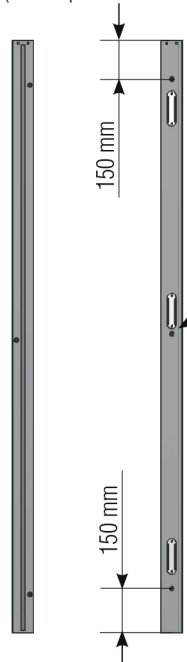

- Percer les profilés de cadre latéraux avec un foret de \varnothing 4,0 mm. Agrandir les trous de perçage de la première épaisseur du profilé avec la fraise.



Troisième perçage au centre ou sous le clip de fixation central. À partir d'une dimension de commande, hauteur de 2 300 mm, quatre perçages.



Sur le côté de la bande magnétique, percer alternativement à gauche et à droite !

Pour les perçages de montage face avant, conserver les mêmes distances de perçage.



2 Installation du cadre

- Insérer les joints-brosses dans le profilé de caisson ①, les couper à la mesure exacte et les bloquer.
- Fixer le profilé de caisson et les profilés de cadre latéraux avec les vis RK 3,9 x 25 ②

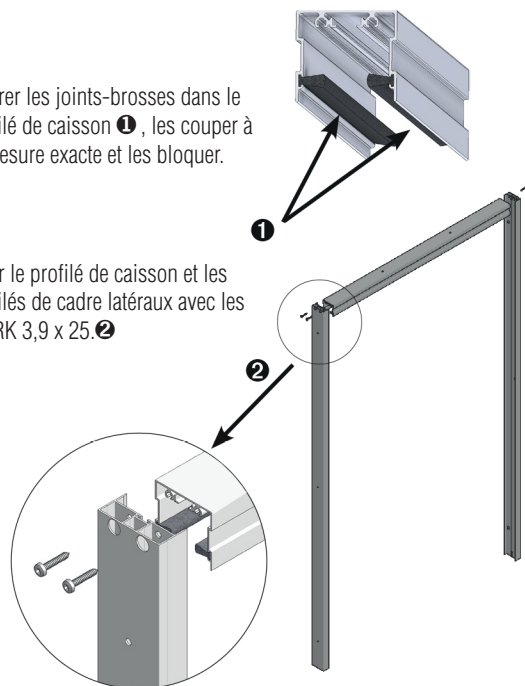

3 Fixation du cadre du modèle plissé

- Placer le cadre du modèle plissé à l'horizontale et à la verticale dans l'embrasure ①. Marquer les emplacements de perçage à travers les trous de montage, pré-percer, placer si nécessaire des chevilles en fonction du support et visser ②.



Pour les trous de montage latéraux commandés en même temps, des chevilles multifonctionnelles, des vis RK 3,9 x 38 et des caches sont fournis comme accessoires.

- Coller le profilé de coulisse en plastique ③ entre les profilés du cadre.

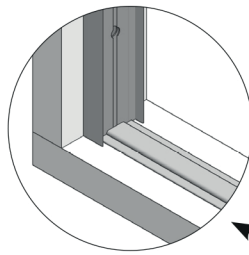

! Le support doit être exempt de graisse et de poussière !



Commencer par poser le profilé de coulisse en plastique sans le fixer et marquer les bords extérieurs pour faciliter le collage.

! Sur les supports difficiles, par exemple les dalles de béton non dépoussiérées, le bois, etc., il faut procéder à un collage supplémentaire (avec une colle appropriée) de la coulisse de guidage.

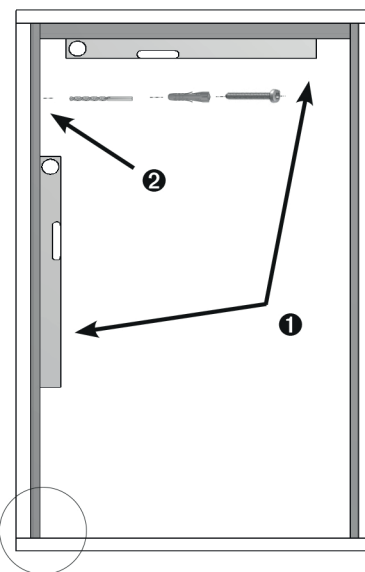

3.1 Option profilé de coulisse oblique en plastique

Si le seuil de porte est incliné, utiliser le profilé de coulisse oblique en plastique (10 46 51). Les profilés latéraux du cadre de montage sont toujours fournis en coupe droite.

Respecter le procédé visé au point ③.

Instructions de montage

Modèle plissé pour portes PL1/5 avec cadre de montage **ouvert en bas**



4 Montage du kit de modèle plissé

❗ **Dérouler délicatement le cordon du kit de modèle plissé. Le cordon ne doit pas être noué/emmêlé !**

- Déballer le kit et s'assurer que les bords de la toile ❶ ne sont pas restés collés.

👍 **Ouvrir le côté chaîne de 200 mm maximum. Lisser les plis de la toile au niveau des bords avec les doigts afin d'éliminer toute partie de la toile qui serait éventuellement restée collée. Si nécessaire, passer les doigts entre les plis.**

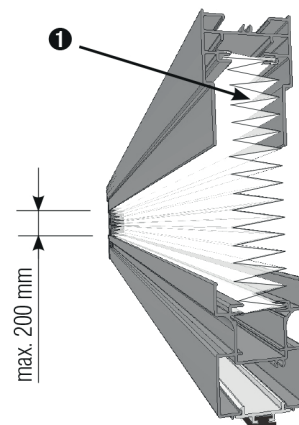

4.1 Tension du cordon pour le kit de modèle plissé jusqu'à 1600 mm de largeur

- Aligner la toile plissée sur les clips de fixation en bas puis en haut ❶ (l'insérer en haut dans le profilé de caisson) et l'emboîter en poussant avec précaution.

👍 **Vous devez entendre un « clic » lorsque les clips de fixation sont engagés à leur place.**

(Pour démonter le kit de modèle plissé en vue d'un éventuel réajustement, fermer le kit plissé et faire lever vers l'intérieur ou vers l'extérieur jusqu'à ce qu'il se détache des clips de fixation).

- Introduire le renvoi ❷ et le tendeur de cordon ❸ dans le profilé de caisson à travers les ❹ évidements. Pousser le renvoi de cordon vers le côté fermeture jusqu'à la butée et serrer les deux vis à l'aide de la clé Allen. Tendre légèrement le cordon à l'aide du tendeur de cordon dans le sens opposé et serrer les tiges filetées.

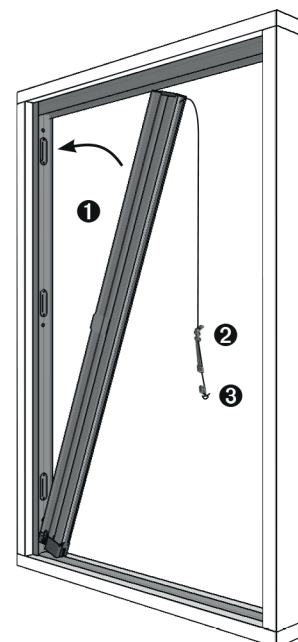

❗ **Le cordon ne doit pas être noué ou emmêlé !**

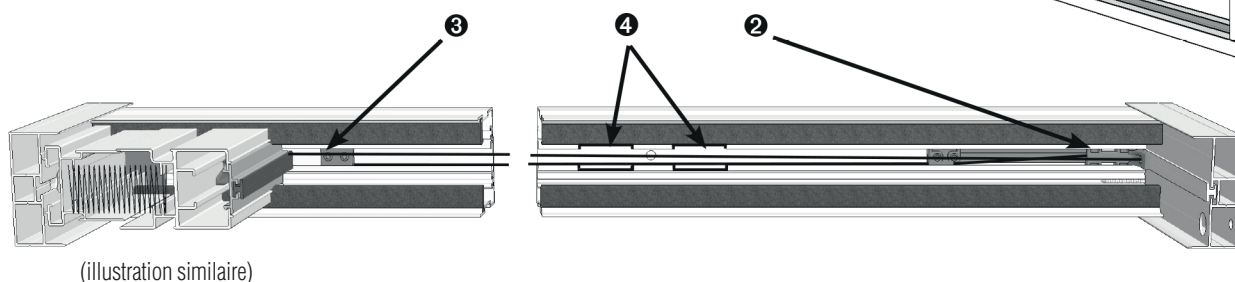

❗ **Attention : Si le cordon reste lâche alors que le tendeur est sorti jusqu'à la butée, il doit être raccourci.**

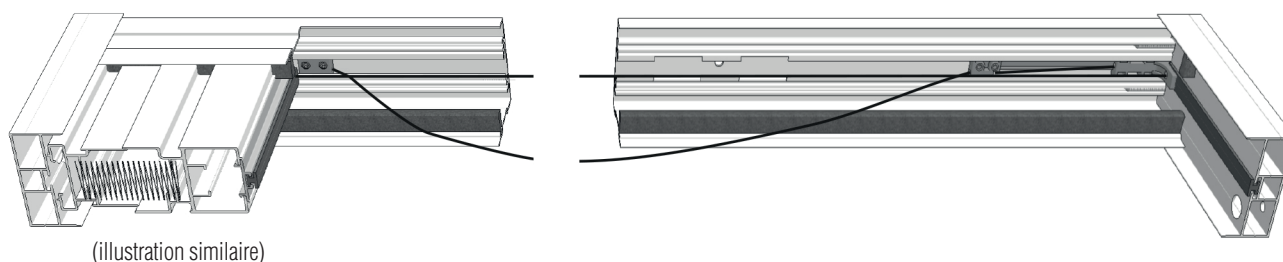

Instructions de montage

Modèle plissé pour portes PL1/5 avec cadre de montage **ouvert en bas**



4.2 Raccourcissement du cordon (facultatif, si le cordon est trop long)

- Desserrer les tiges filetées du tendeur de cordon à l'aide de la clé mâle à six pans et faire reculer le tendeur de 10 cm environ (attention aux évidements). Tirez sur le cordon qui pend jusqu'à ce qu'il soit tendu.

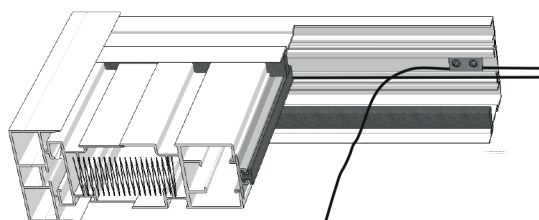

(illustration similaire)

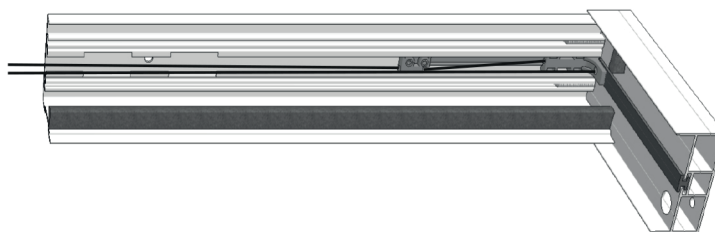

Nouer le cordon avant le tendeur à l'aide d'un triple nœud coulant et le serrer bien fort. Couper ensuite le reste du cordon d'environ 3 cm après le nœud.

Tendre légèrement le cordon à l'aide du tendeur de cordon et serrer les tiges filetées.

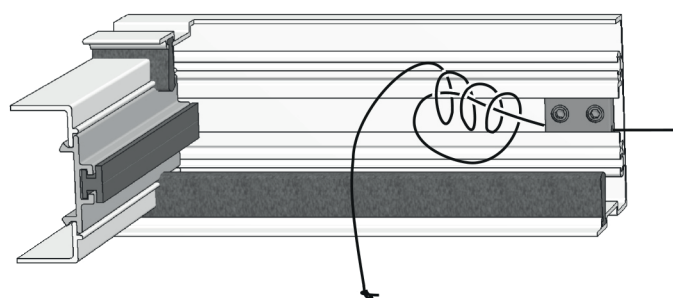

Pour que le modèle plissé se déplace plus facilement, il est possible de desserrer un peu le tendeur de cordon.

- Tester le fonctionnement du modèle plissé en le fermant et en l'ouvrant. Si nécessaire, laisser un peu de jeu aux plis de la toile au niveau du cordon de guidage.

4.3 Tension du cordon pour le kit de modèle plissé à partir de 1601 mm de largeur

- Déclipser le profil de recouvrement en plastique ❶ du profil latéral mobile. Pour ce faire, enfoncer avec précaution un tournevis à lame plate sous le cache du profil latéral mobile ❷ et faire levier pour retirer le profilé de recouvrement en plastique ❸. Ensuite, déclipser sur toute la longueur.

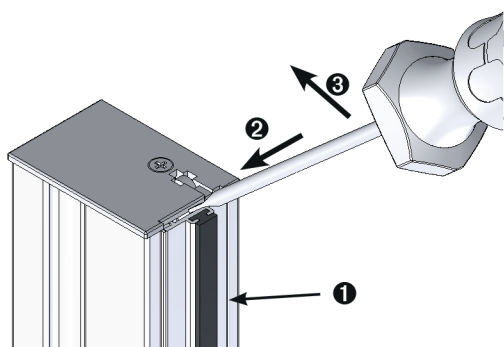

- Aligner la toile plissée sur les clips de fixation en bas puis en haut ❹ (l'insérer en haut dans le profilé de caisson) et l'emboîter en poussant avec précaution.



Vous devez entendre un « clic » lorsque les clips de fixation sont engagés à leur place.

(Pour démonter le kit de modèle plissé en vue d'un éventuel réajustement, fermer le kit plissé et faire levier vers l'intérieur ou vers l'extérieur jusqu'à ce qu'il se détache des clips de fixation).

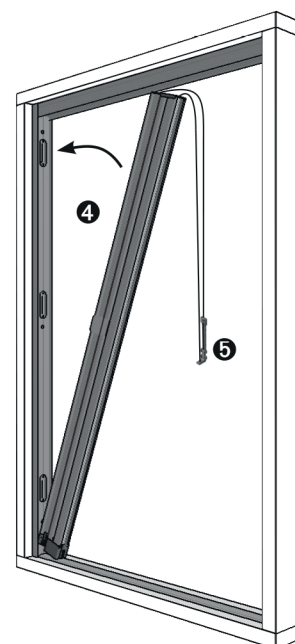

Instructions de montage

Modèle plissé pour portes PL1/5 avec cadre de montage **ouvert en bas**



- Introduire le renvoi ⑤ de cordon dans le profilé de caisson à travers les ⑥ évidements.
Pousser le renvoi de cordon vers le côté fermeture jusqu'à la butée et serrer les deux vis à l'aide de la clé Allen.

! Le cordon ne doit pas être noué ou emmêlé !

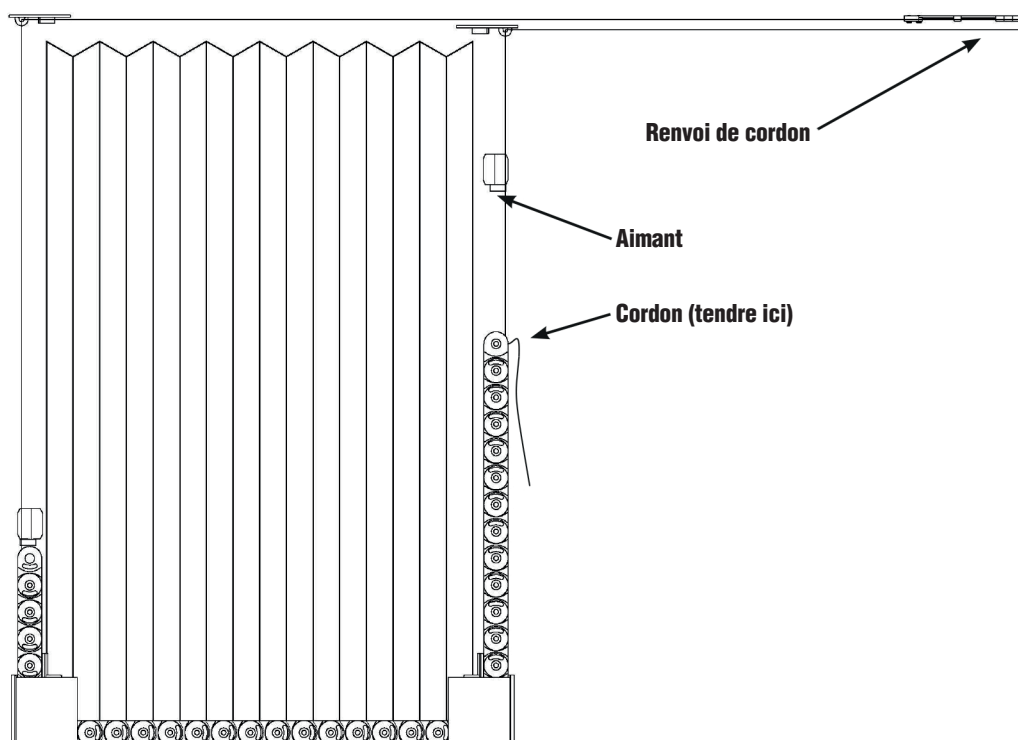
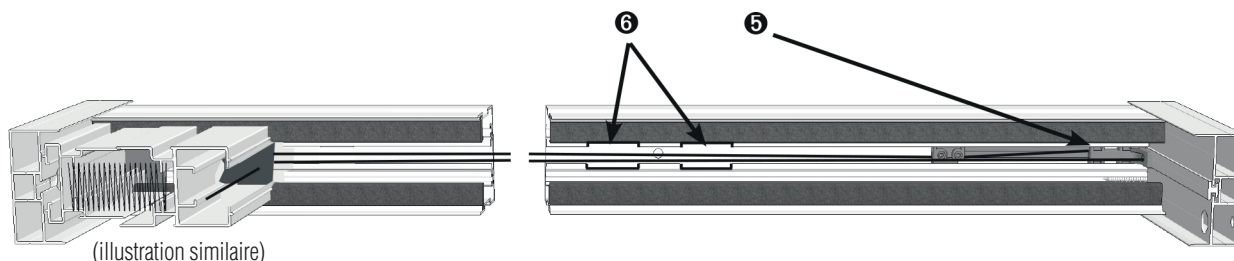

Tendre le cordon

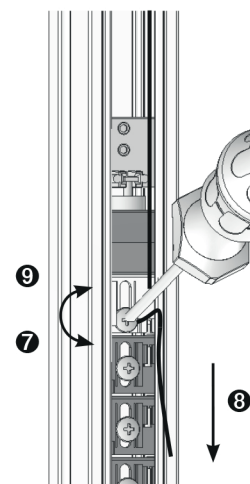

Fermer le kit de modèle plissé. Desserrer la vis sur le maillon blanc de la chaîne ⑦, tendre légèrement le cordon en tirant dessus ⑧ et resserrer la vis ⑨. Raccourcir le cordon à environ 20 cm.

- Tester le fonctionnement du modèle plissé en le fermant et en l'ouvrant.
Si nécessaire, laisser un peu de jeu aux plis de la toile au niveau du cordon de guidage.

! Pour que le modèle plissé se déplace plus facilement, il est possible de desserrer un peu le cordon !

- Clipser à nouveau le profil de recouvrement en plastique sur le profil latéral mobile.