

Moustiquaire coulissante pour portes PST 3/55



Instructions de montage (Les figures illustrent les perçages de montage latéraux)

Lisez attentivement ces instructions de montage ; nous déclinons toute responsabilité en cas de problème imputable à un montage incorrect.
Utilisez pour le montage uniquement des vis en acier inoxydable.

Accessoires					Aides au montage recommandées	Outillage recommandé		
Équerre P11 48 37 2x	Équerre P13 48 43 2x	Équerre P13 48 37 2x	Arrêt de vantail coulissant P13 48 37 2x	Arrêt de vantail coulissant P13 48 36	Cale PE P12 26 12.44			
Uniquement pour les commandes avec préperçage !								
					Ruban adhésif acrylate P12 25 20.08			
RK 3,5x13 P15 03 35.13.TX	Capuchon P14 23 91	Cheville P15 50 06.35	SK 3,5x40 P15 07 35.40.TX	SK 2,9x9,5 P15 04 29.09.TX 7x				Foret HSS ø 2,2 mm ø 2,9 mm ø 4,0mm Foret béton ø 6 mm
				Clé Allen 2,5mm P17 06 25.25				

Vue d'ensemble

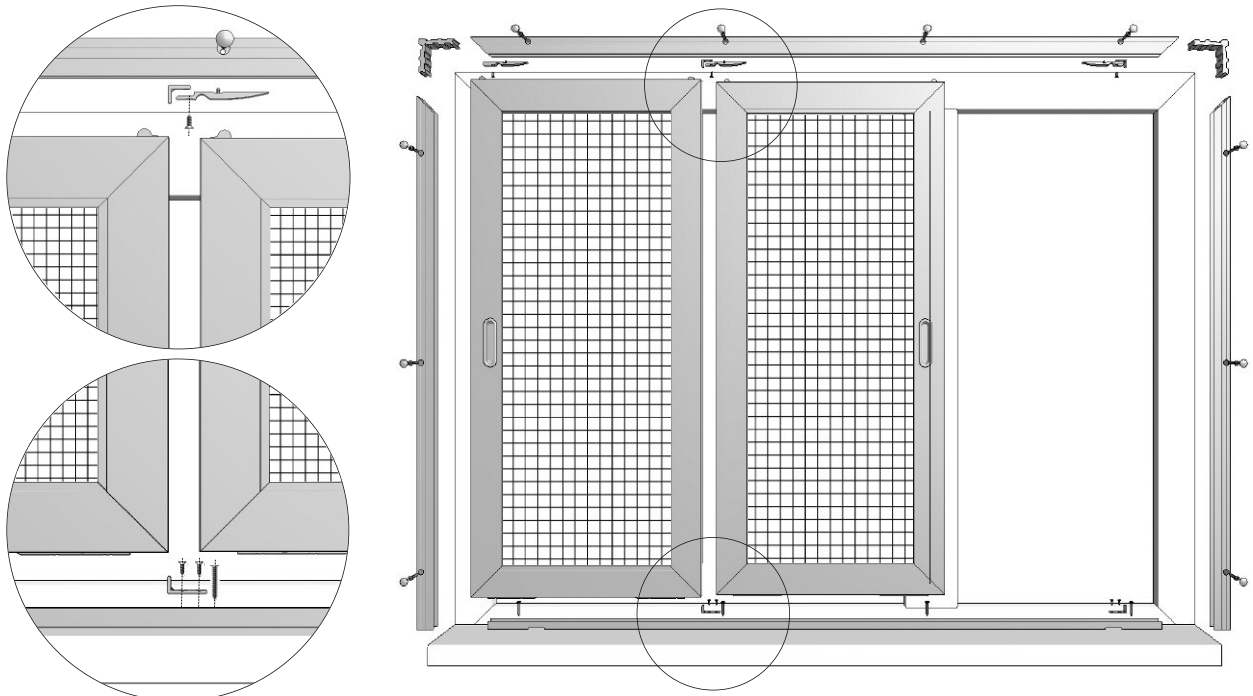

1 Perçages de montage des profilés

(Omettre les étapes 1 et 3 si déjà compris dans la fourniture)

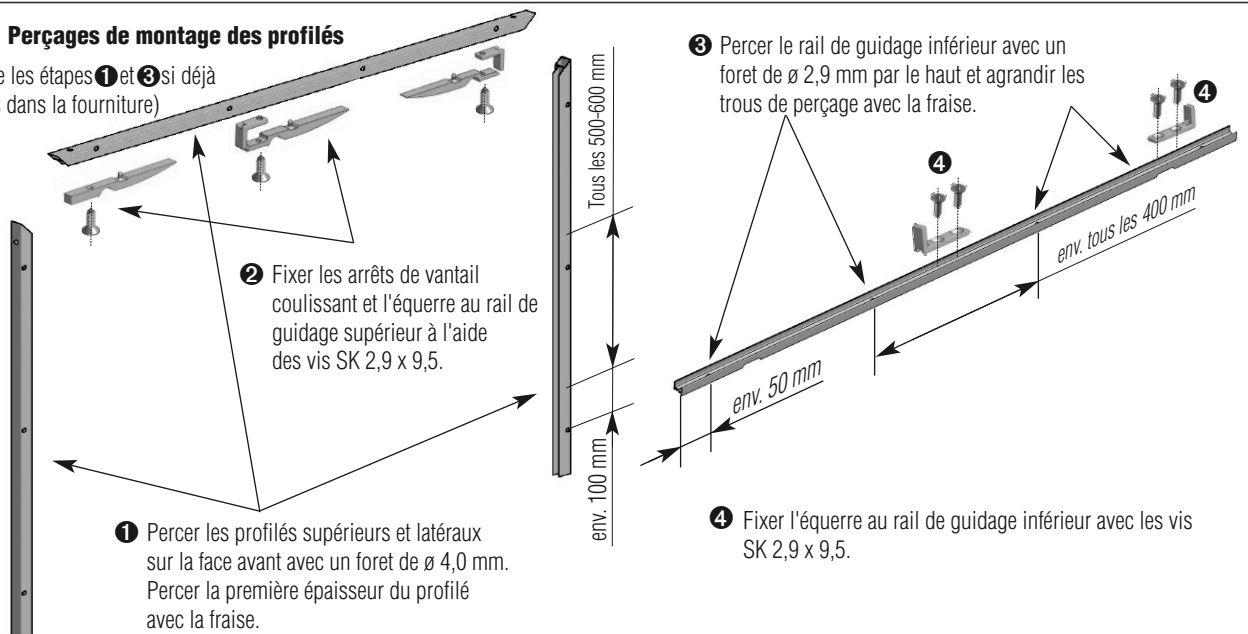

1 Perçer les profilés supérieurs et latéraux sur la face avant avec un foret de ø 4,0 mm. Perçer la première épaisseur du profilé avec la fraise.

3 Perçer le rail de guidage inférieur avec un foret de ø 2,9 mm par le haut et agrandir les trous de perçage avec la fraise.

4 Fixer l'équerre au rail de guidage inférieur avec les vis SK 2,9 x 9,5.

Moustiquaire coulissante pour portes PST 3/55



Instructions de montage

2 Assemblage des profilés

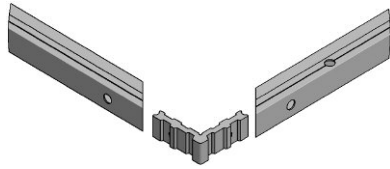

Assembler les profilés supérieurs et latéraux avec les équerres pour former un cadre en U.

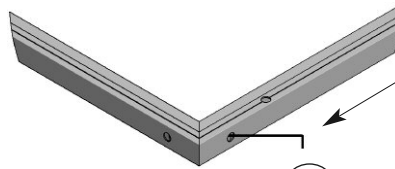

Serrer alternativement à gauche et à droite avec la clé Allen.

⚠ Les onglets ne doivent pas avoir de jeu ni d'écart.

👍 Serrer les vis sans tête à 1,5 Nm à l'aide d'un tournevis dynamométrique.

3 Montage du cadre

1 Aligner le cadre avec le rail de guidage inférieur et le dormant.

👍 Pour fixer le cadre des rails de guidage, utiliser le ruban adhésif acrylate.

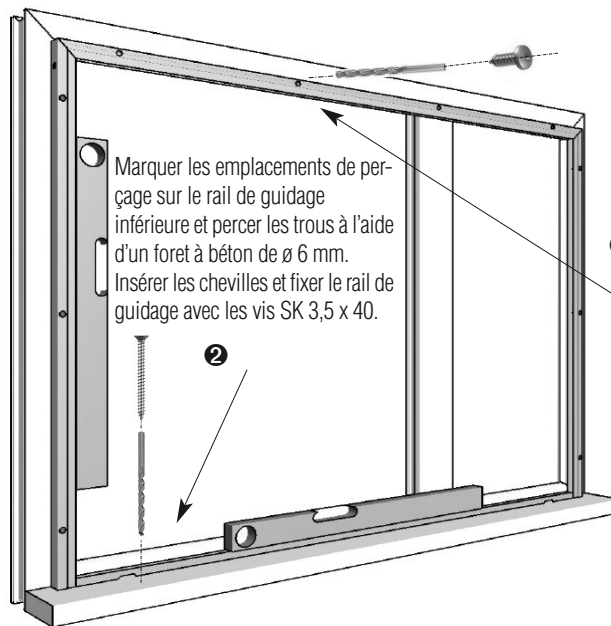

Marquer les emplacements de perçage sur le rail de guidage inférieur et percer les trous à l'aide d'un foret à béton de \varnothing 6 mm. Insérer les chevilles et fixer le rail de guidage avec les vis SK 3,5 x 40.

3 Marquer les emplacements de perçage sur le rail de guidage supérieur et percer les trous à l'aide d'un foret à béton de \varnothing 6 mm. Insérer les chevilles et fixer le rail de guidage avec les vis SK 3,5 x 40.

👍 Pour les fenêtres en bois et en PVC, prépercer les trous avec un foret de \varnothing 2,2 mm et, pour les fenêtres en aluminium, avec un foret de \varnothing 2,9 mm. Utiliser le matériel de fixation correspondant aux différents revêtements de sol.

4 Pose du vantail coulissant

⚠ Dans le cas de l'option avec joint pour rainure, la longueur du joint doit être adaptée sur place.

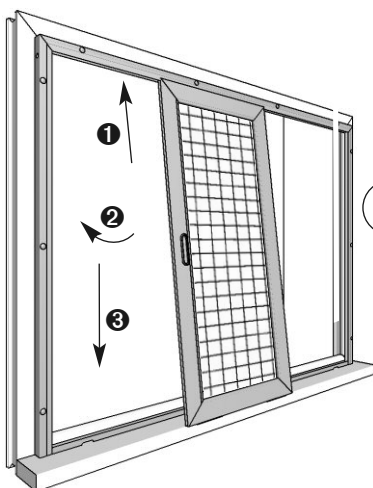

👍 La force de ressort du rail de guidage du vantail coulissant peut être adaptée si nécessaire.

- souple (standard) : la partie inférieure est complètement distendue,
- rigide : la partie inférieure est soulevée de manière à ce que le tenon du rail de guidage du vantail coulissant puisse être enfoncé jusqu'au niveau du vantail.

Le rail de guidage du vantail coulissant (partie inférieure) peut être entièrement soulevé sur le côté opposé, ce qui permet d'assurer la sécurité anti-dégondage et de prévenir tout basculement lorsque les vantaux présentent de très petites dimensions.

👍 Pour compenser de petits interstices, utiliser la cale en PE

Moustiquaire coulissante pour portes PST 3/55



Instructions de montage

❗ Les galets permettent un réglage en hauteur afin de compenser les petites inégalités du montage.

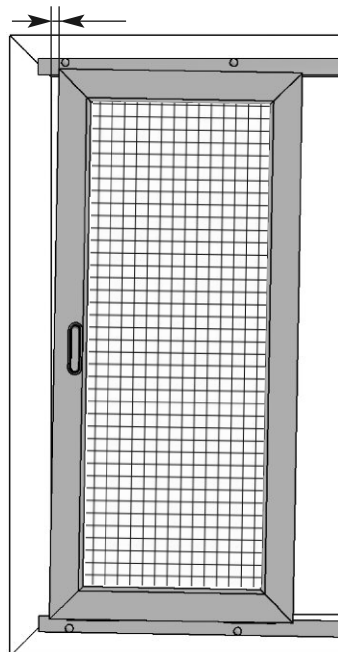

gauche (-) droite (+)

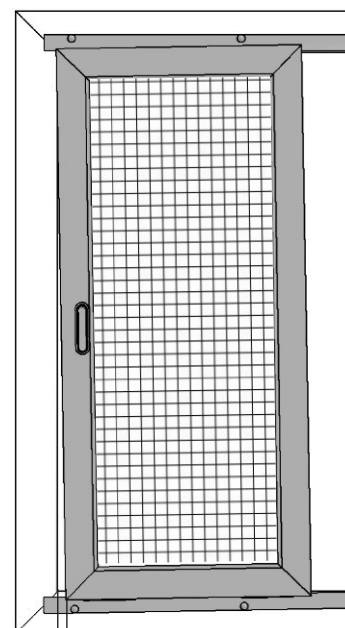

gauche (+) droite (-)

En poussant le support à galet en plastique vers le (-), le vantail coulissant descend d'1 mm vers le bas.

En poussant le support à galet en plastique vers le (+), le vantail coulissant remonte d'1 mm vers le haut.

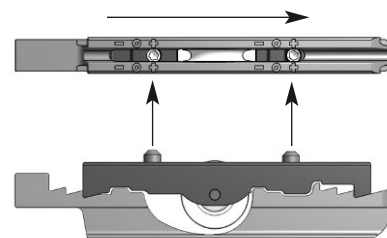
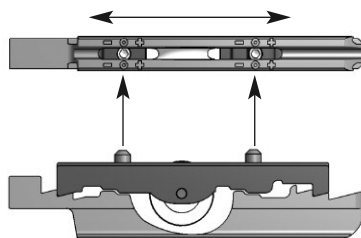
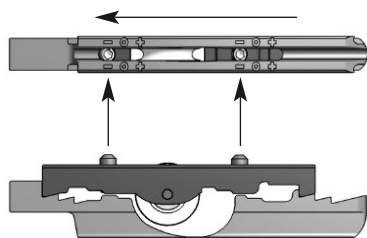

Correction maximale de 2 mm (un côté vers le bas et l'autre vers le haut).

Étant donné qu'en général le rapport largeur/hauteur est de 2:1, le vantail coulissant peut être incliné en haut de 4 mm à gauche ou à droite.

Maintenir le rail en plastique appuyé contre la butée.

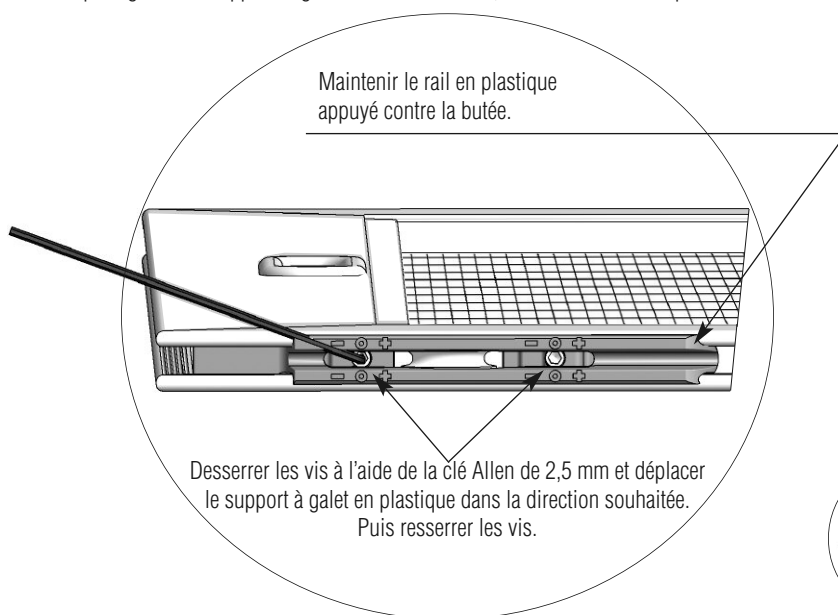

Desserrer les vis à l'aide de la clé Allen de 2,5 mm et déplacer le support à galet en plastique dans la direction souhaitée. Puis resserrer les vis.

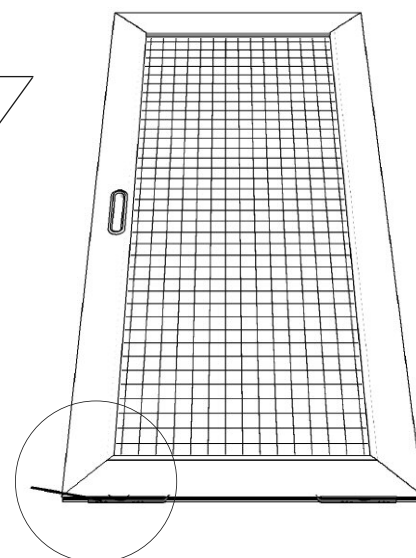

La clé Allen dans la vis indique la position actuelle du galet de roulement.