











Cadre moustiquaire pivotant pour porte PDT 5/3

Instructions de montage (Les figures illustrent les perçages de montage latéraux)

Lisez attentivement ces instructions de montage ; nous déclinons toute responsabilité en cas de problème imputable à un montage incorrect. Utilisez pour le montage uniquement des vis en acier inoxydable.

Accessoires		Aides au montage recommandées			Outillage recommandé				
									
Clé Allen HEX-Plus 2,0 mm P17 06 24.20	SK 3,9 x 38 P15 04 39.38.TX	Ruban adhésif acrylate P12 25 20.08	Cale de montage P21 35 01	Nettoyant universel P21 23 20	Niveau à bulle	Fraise P17 34 10	TX10 TX20 Tournevis	Perceuse- visseuse sans fil	Foret HSS ø 2,2 mm ø 2,9 mm ø 4,0 mm

Vue d'ensemble

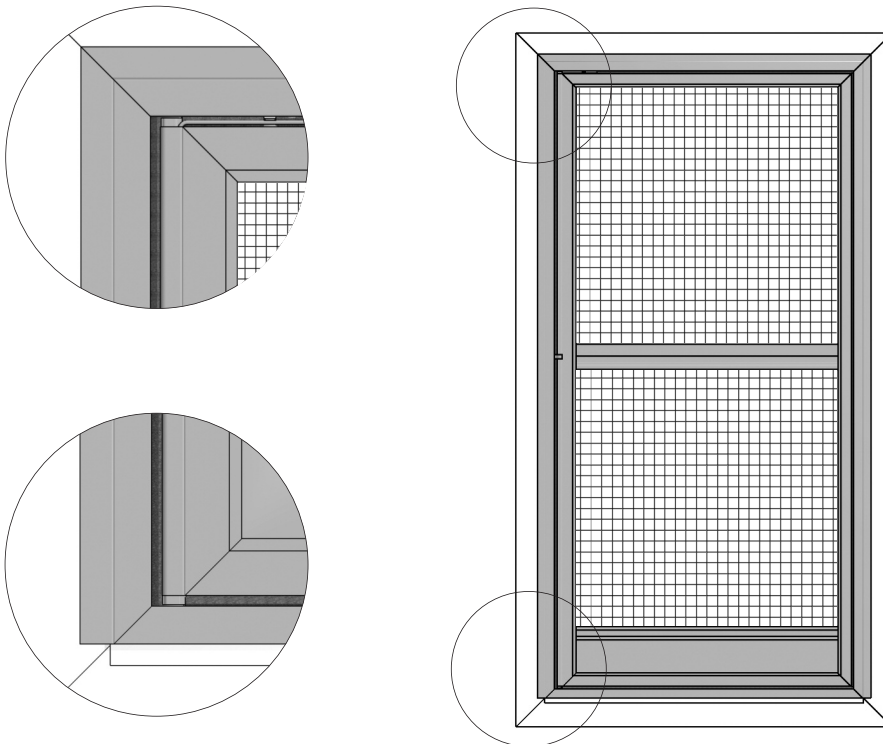

1 Démontage du cadre pivotant

Ouvrir le cadre pivotant jusqu'à ce que la tige soit facilement accessible. **1** Dégager la tige tel qu'indiqué dans la figure et **2** la plaquer contre le bord supérieur du cadre pivotant.

! La tige est sous tension. Risque de blessure !

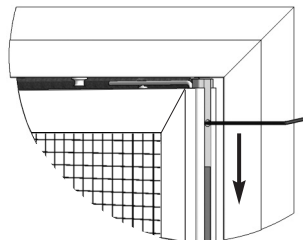
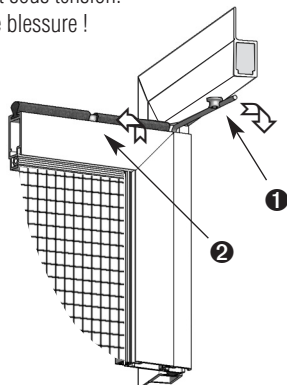

Desserrer les charnières du haut et du centre à l'aide de la clé Allen fournie avec la moustiquaire et les dégager.

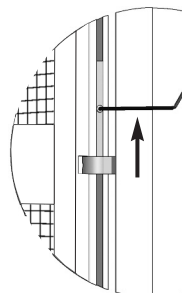

Incliner le cadre pivotant vers l'avant et l'enlever. Retirer les joints-brosses du cadre de montage.

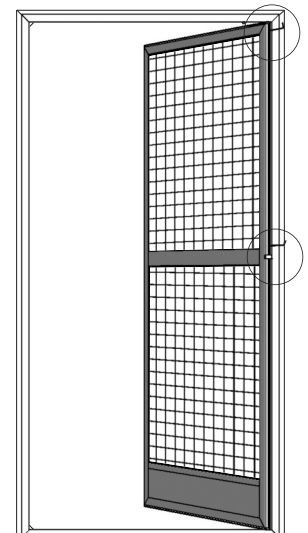

Cadre moustiquaire pivotant pour porte PDT 5/3

Instructions de montage

2 Fixation du cadre de montage

Perçages de montage latéraux (Omettre l'étape ❶ si déjà compris dans la fourniture et passer directement à l'étape ❷)

❶ Prépercer les profilés du cadre de montage en haut et sur les côtés selon les mesures indiquées dans la figure avec un foret de $\varnothing 4,0$ mm et fraiser l'épaisseur intérieure du profilé avec la fraise (P17 34 10).

❷ Dans le cas de l'option « dispositif magnétique renforcé », les perçages traversent les supports en plastique côté fermeture.

❸ Ajuster le cadre de montage à l'horizontale et à la verticale par rapport au dormant, prépercer le dormant et fixer le cadre avec les vis SK 3,9 x 38. Remonter les joints-brosses dans leur glissière.

 Pour fixer le cadre de montage, utiliser le ruban adhésif acrylate. Pour les fenêtres en bois et en plastique, prépercer des trous avec un foret de $\varnothing 2,2$ mm. Pour les fenêtres en aluminium, prépercer les trous avec un foret de $\varnothing 2,9$ mm. Si le dormant est incliné, utiliser une cale de montage (P21 35 01).

Dans le cas de l'option « perçages de montage face avant », conserver les mêmes distances de perçage, prépercer les marques du profilé à l'aide d'un foret de $\varnothing 4,0$ mm et fixer le cadre avec les vis d'assemblage SK 3,5 x 16.

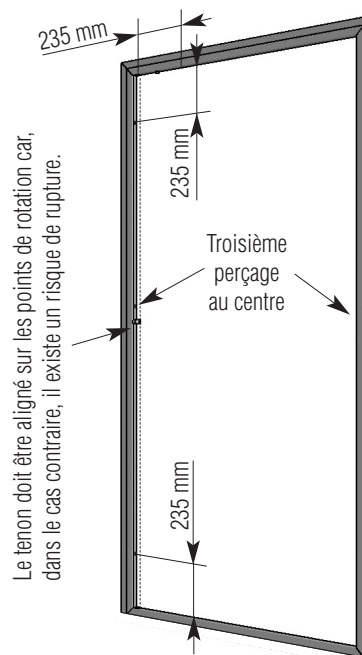

3 Montage du cadre pivotant

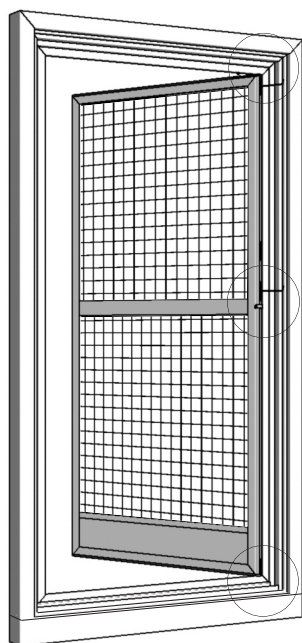

❶

❷

❸

❶ Insérer le cadre pivotant tel qu'illustré dans la figure en glissant le tenon inférieur dans la mortaise. ❷ ajuster à la charnière du milieu, pousser la pièce de serrage dans la charnière et la serrer avec la clé Allen fournie avec la moustiquaire. ❸ Insérer la charnière du haut au maximum dans la mortaise avec la clé Allen fournie avec la moustiquaire et la serrer à fond.

 Avec un tournevis dynamométrique, serrer la charnière du haut à 1,7 Nm et celle du milieu à 1,2 Nm.

Saisir fermement la tige et la coincer derrière le guide sur le cadre de montage tel qu'illustré dans la figure (❹ et ❺).

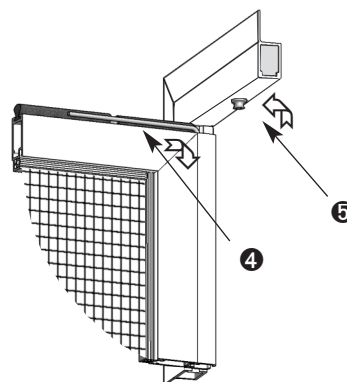

Vérifier que la distance du cadre pivotant par rapport au cadre de montage est la même sur tout le tour (6 mm). Si nécessaire, ajuster le cadre de montage.